



LEI 4 – UNIFORME DOS ATLETAS

DEFINIÇÃO

Considera-se o **Uniforme dos atletas** tudo o que os mesmos usam.

Um jogador usa camiseta, calções, roupas interiores, meias e chuteiras.

O Regulamento 12 contém informações detalhadas relativas às especificações permitidas para uniforme e travas

1 EQUIPAMENTOS ADICIONAIS AO UNIFORME

- (a) Um jogador pode usar proteções confeccionadas com materiais elásticos ou compressíveis que possam ser lavadas.
- (b) Um jogador pode usar caneleiras conforme as Especificações da IRB (Regulamento 12).
- (c) Um jogador pode usar tornozeleiras debaixo das meias, desde que não cheguem a mais de um terço do comprimento da tíbia, e que, se forem rígidas não sejam metálicas.
- (d) Um jogador pode usar luvas sem dedos.
- (e) Um jogador pode usar ombreiras conforme as Especificações da IRB (Regulamento 12).
- (f) Um jogador pode usar protetor bucal ou dental.
- (g) Um jogador pode usar capacete conforme as Especificações da IRB (Regulamento 12).
- (h) Um jogador pode usar faixas e/ou bandagens para cobrir ou proteger uma ferida.
- (i) Um jogador pode usar uma fita delgada ou outro material similar como proteção e/ou para cobrir uma ferida.

2 EQUIPAMENTOS ADICIONAIS ESPECIAIS PARA MULHERES

Além dos equipamentos mencionados previamente, as mulheres poderão usar protetores de peito confeccionados conforme as Especificações da IRB (Regulamento 12).



3 TRAVAS

- (a) As travas das chuteiras dos atletas devem estar conforme as Especificações da IRB (Regulamento 12).
- (b) Pode ser utilizada a sola de borracha moldada com travas múltiplas sempre que não tenha bordas cortantes.

4 EQUIPAMENTOS NÃO PERMITIDOS

- (a) Um jogador não deve usar nenhuma parte do uniforme manchado com sangue.
- (b) Um jogador não deve usar nenhum elemento cortante.
- (c) Um jogador não deve usar nenhum elemento que tenha fivelas, clips, anéis, zíperes, pinos, colchetes, ou materiais rígidos ou salientes não permitidos nesta Lei.
- (d) Um jogador não deve usar adornos tais como anéis e argolas.
- (e) Um jogador não deve usar luvas.
- (f) Um jogador não deve usar calções com acolchoado costurado ao mesmo.
- (g) Um jogador não deve usar nenhum elemento que não esteja conforme as Especificações da IRB (Regulamento 12).
- (h) Um jogador não deve usar nenhum equipamento normalmente permitido por esta lei, porém que na opinião do árbitro provavelmente possa lesionar um jogador.
- (i) Um jogador não deve ter uma trava isolada no bico da chuteira.
- (j) Um jogador não deve usar nenhum aparelho de comunicação no seu Uniforme o aderido ao seu corpo.

5 INSPEÇÃO DO UNIFORME DOS ATLETAS

- (a) O árbitro ou os Juízes de Linha designados por, ou sob a autoridade da União organizadora da partida, inspecionarão o Uniforme dos atletas e as travas para que se cumpra esta lei.

- (b) O árbitro tem a autoridade para decidir, em qualquer momento, antes ou durante a partida, que parte da Uniforme de um jogador é perigosa ou é ilegal. Se o árbitro decide que o Uniforme é perigoso ou é ilegal, o árbitro deve ordenar ao jogador que a retire. O jogador não pode continuar na partida enquanto não retire esta peça do Uniforme.

DIMENSÕES DAS TRAVAS

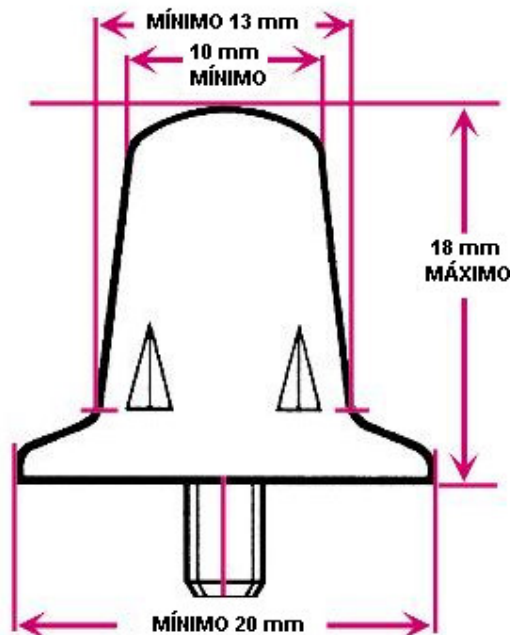

- (c) Se em uma inspeção prévia à partida, o árbitro ou um Juiz de Linha comunica a um jogador que está utilizando uma peça do Uniforme não permitida por esta lei, e posteriormente verifica-se que esse jogador está utilizando o mesmo equipamento no Campo de Jogo, o jogador deve ser expulso por má conduta.

Penalidade: Deve-se marcar uma penalidade no lugar onde se deve reiniciar o jogo.

6 OUTROS ITENS UTILIZADOS

Qualquer jogador que requeira ou deseje utilizar qualquer bandagem, proteção, acolchoado, ou algum tipo de material distinto do especificado nesta lei não estará autorizado a jogar a partida.

O árbitro não deve permitir que nenhum jogador deixe a Área de Jogo para trocar partes do seu Uniforme salvo quando ensanguentados.